

EVoline® BackFlip

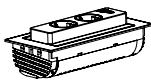

Lieferumfang:/Box Contents:

1x BackFlip



2x Keil /
2x Wedge



1x Anleitung/
1x Manual



BackFlip Cuisine:
1x Stecker
1x Plug



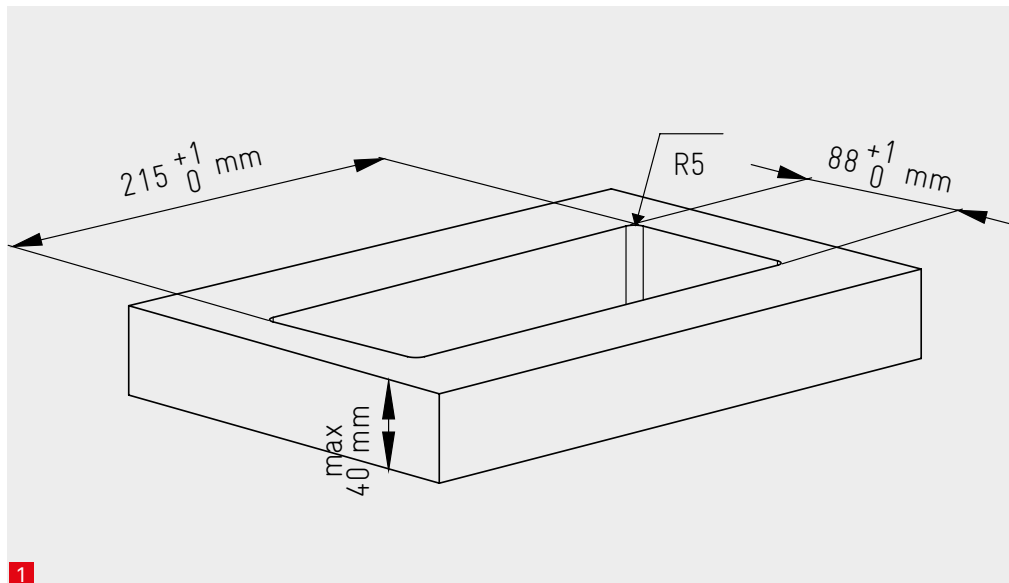

Der EVoline BackFlip kann an jeder beliebigen Position in die Arbeitsplatte (bis max. 40 mm Stärke) eingebaut werden. Bei Einbau über Schränken oder Schubladen werden diese in ihrer Funktion nicht beeinträchtigt. Der Arbeitsplatzausschnitt muss mit einem Mindestabstand von 50 mm zu Arbeitsplattenkanten platziert werden.

EVoline BackFlip can be installed in workplates with a thickness of up to 40 mm. If mounted above drawers, their functionality will not be influenced. There must be a minimum distance of 50 mm to the edges of the workplate.

- 1** Aufliegende Montage:
Schneiden Sie die Öffnung mit den gezeigten Abmessungen.
Beachten Sie die Abstände zu den Seiten.

■ Alle Sägespäne sorgfältig entfernen

Flächenbündige Montage: siehe Seite 6

- 2** Führen Sie den BackFlip mit Kabel von oben in die Öffnung ein.
- 3** Setzen Sie die Fixierkeile mit der glatten Seite in Richtung Platte in die zur Materialstärke passende Führung ein und schieben Sie sie bis zum Rastpunkt ein.
- 4** Die Fixierkeile zusätzlich mit senkrecht eingeschraubten Schrauben sichern.

! Beachten Sie die breite Fuge

- 1** Normal installation (salient):
Make a cutout using the shown dimensions.
Take care of the distance to the edges.

■ Carefully remove all sawdust.

Flush mounted installation : see page 6

- 2** Insert the BackFlip with the cable top down.
- 3** Insert the fixing wedges with the plain side to the top into the guidances mating the thickness of the plate. Push wedges until they fix the Port Push.
- 4** Fix the wedges additionally by tightening with screws.

! Be aware of the wide seam

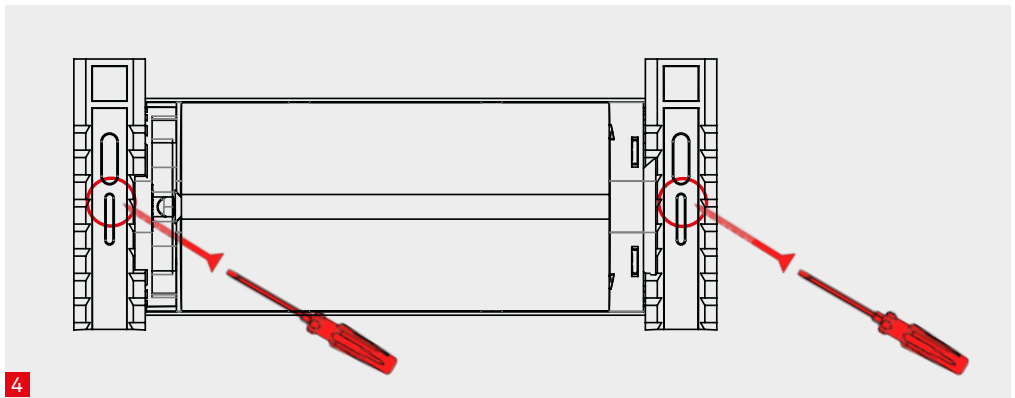
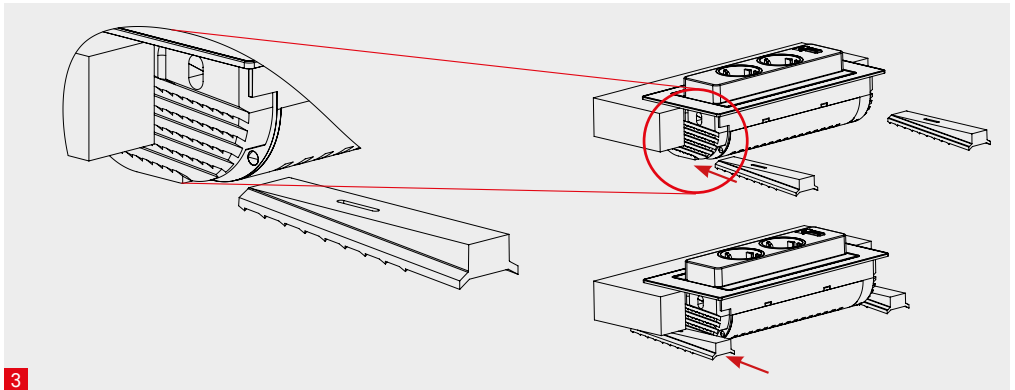
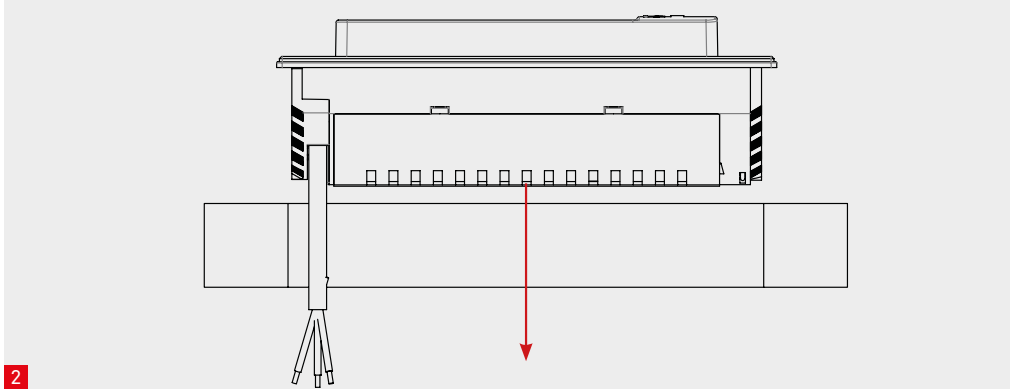

Flächenbündige Montage / Flush mounted installation

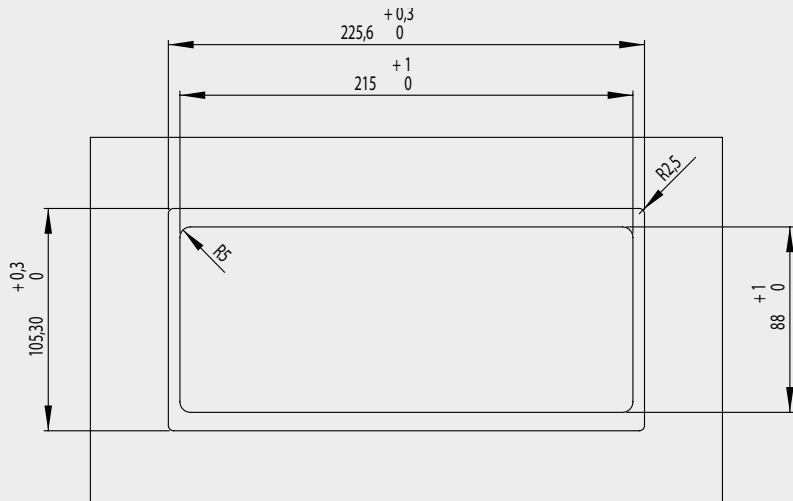

5

Standard / Standard

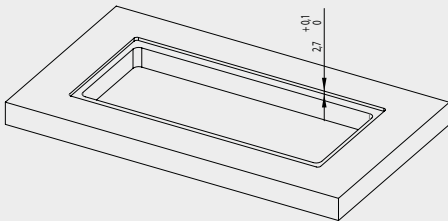

6

- 5 Flächenbündige Montage:
Schneiden Sie die Öffnung mit den gezeigten Abmessungen und fräsen Sie Oberfläche laut gezeigten Maßen. (Siehe Zeichnung 6,7)
Beachten Sie die Abstände zu den Seiten.

■ Alle Sägespäne sorgfältig entfernen

- 6 **Maße für flächenbündigen Einbau mit Edelstahloberfläche**

- 7 **Maße für flächenbündigen Einbau mit Glasoberfläche**

! Beachten Sie die breite Fuge

Glas / Glass

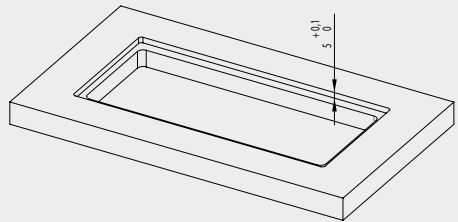

7

- 5 Flush mounted installation:
Mill an additional recess according to the shown dimensions. (see step 6,7)
Take care of the flanging radius.

■ Carefully remove all sawdust.

- 6 **Cutout for flush mounted installation with stainless steel surface**

- 7 **Cutout for flush mounted installation with glass surface.**

! Be aware of the wide seam

Abmessungen / General dimensions

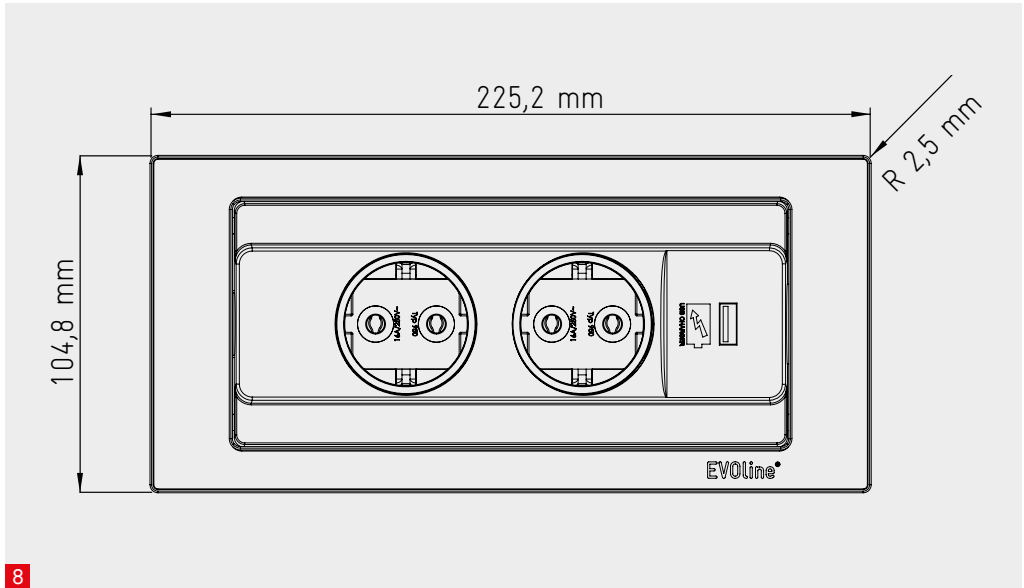

8

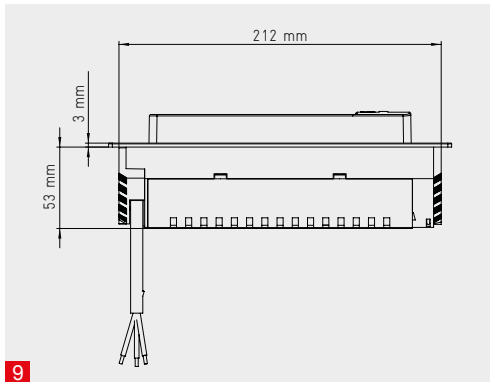

9

8 Abmessungen

9 Abmessungen mit Edelstahloberfläche

10 Abmessungen mit Glasoberfläche

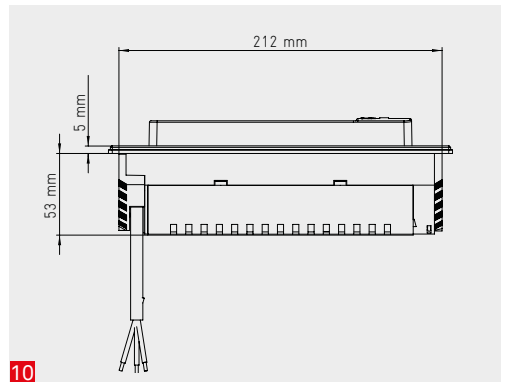

10

8 General dimensions

9 Dimensions with stainless steel surface

10 Dimensions with glass surface.